

Ruhig schlafen in nur 20 Minuten

Aufbauanleitung für das Kiezbett.

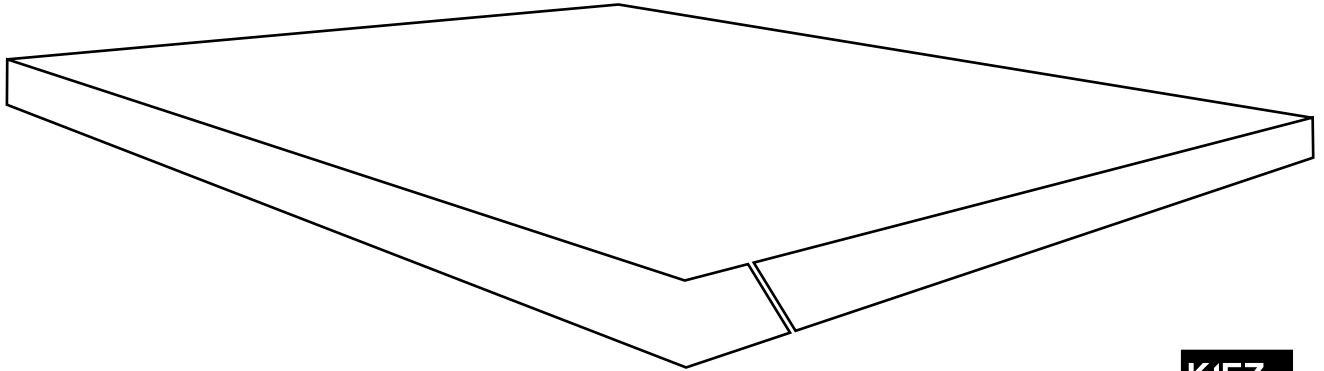

**KIEZ
BETT**

Ruhig schlafen.

Einzelteile KIEZBETT

2 x Kopf- / Fuß-Teil

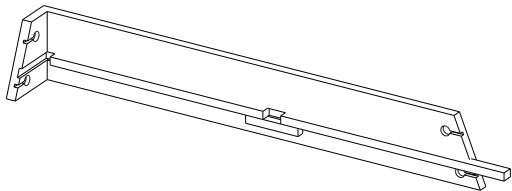

1 x Mittelholm

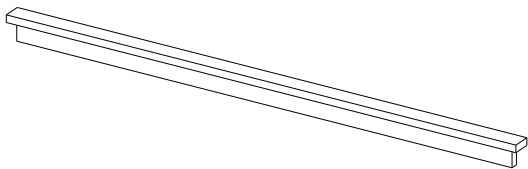

4 x Fuß

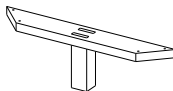

1 x Stützfuß



8 x Verbinder



16 x Schraube



2 x Seitenteil

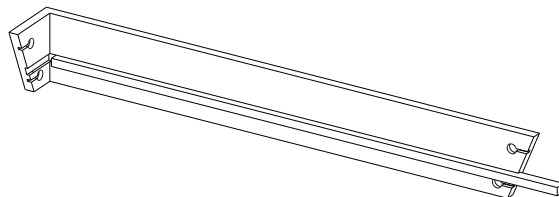

Hilfevideo:
Kiezbett aufbauen



Das KIEZBETT wird
umgedreht liegend
aufgebaut!

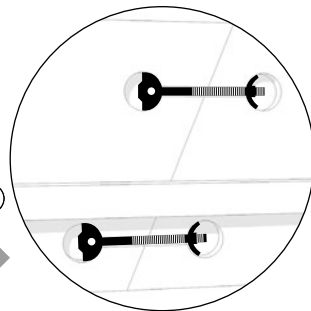
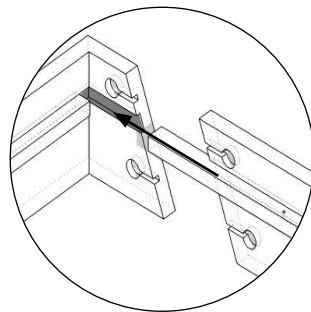
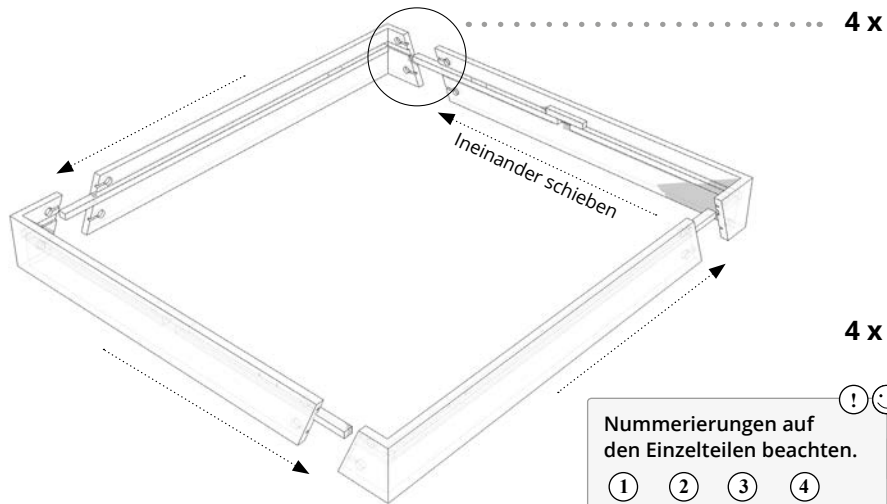

Schritt 1

4 Seitenteile
zusammen-
stecken.

8 Verbinder
festziehen.

Werkzeug:

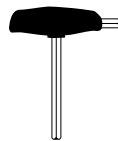

Schritt 2

4 FüÙe
montieren.

Werkzeug:

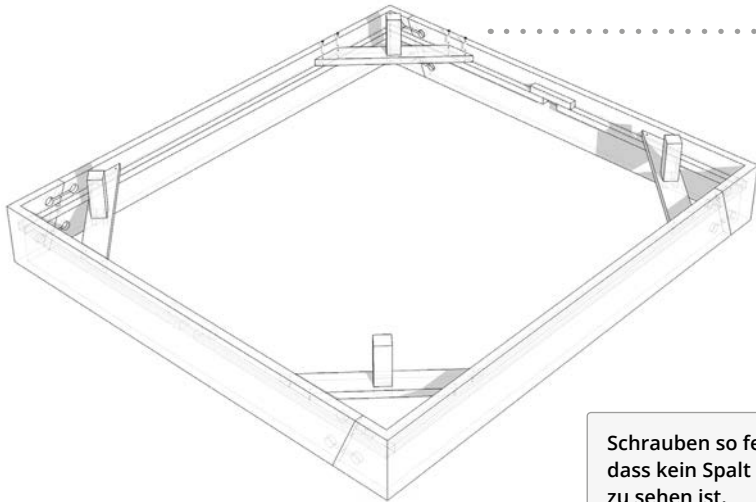
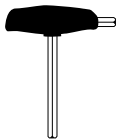

! 😊
Nummerierungen auf
den Einzelteilen beachten.

① ② ③ ④

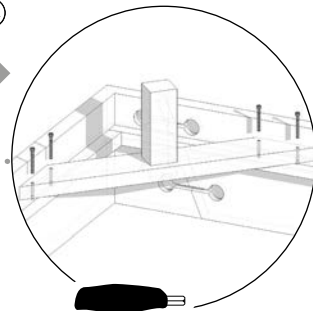

16 x

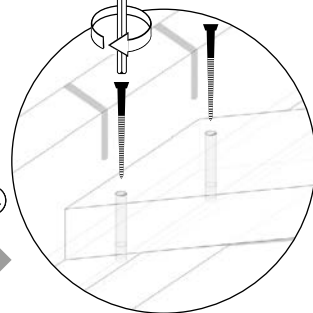

! 😊
Schrauben so fest ziehen,
dass kein Spalt mehr
zu sehen ist.

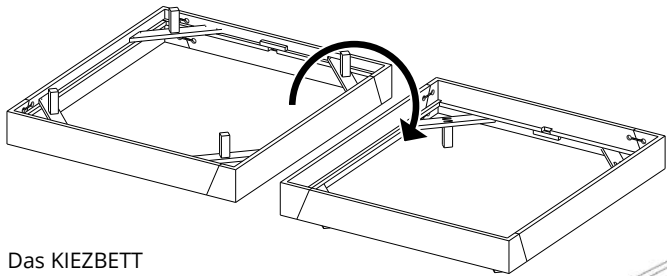

Das KIEZBETT
jetzt **auf die Füße** stellen!

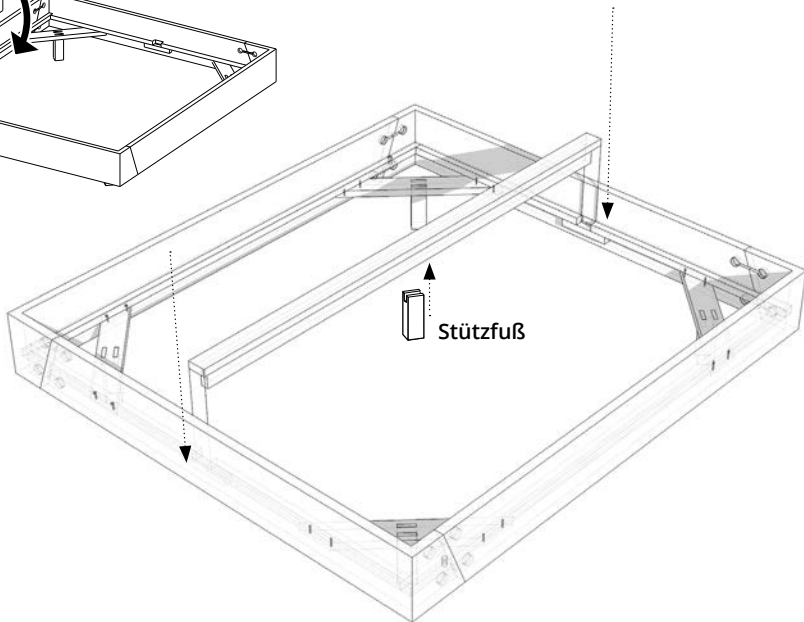

Schritt 3

Mittelholm
einsetzen.

Stützfuß unter
Mittelholm
klemmen.

*(Der Stützfuß
kann je nach
Bodenbeschaf-
fenheit bis zu 1
cm vom Boden
abheben.)*



Schritt 4

Lattenrost
einlegen.

Wenn
gewünscht
selber mit
Schrauben
fixieren.

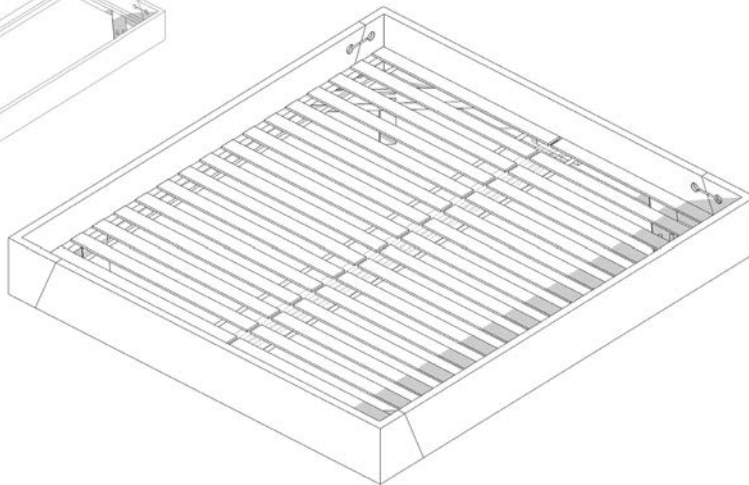
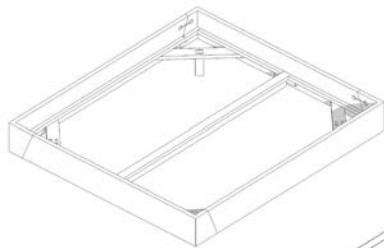

Du kannst Dein Kiezbett mit Öl oder Wachs behandeln. Wachs erzeugt seidig glänzende Oberflächen, Öl dagegen matte Oberflächen. Wir empfehlen: www.biofarben.de



Farbbänder mit einem Ende **von oben**
durch das Loch fädeln und mit einem Knoten (Überhand)
oder einem Kordelstopper fixieren.

Hilfevideo: Den richtigen
Knoten binden

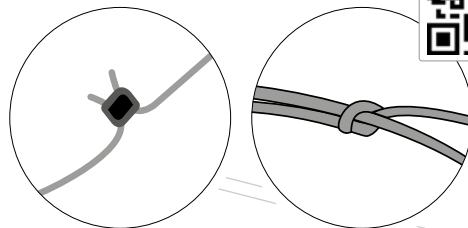

Kordelstopper oder Knoten zum Fixieren

Optional

4 Farbbänder
montieren.

Wir wünschen
ruhigen Schlaf und
schöne Träume!





Ruhig schlafen.

Kiezbett Laden/Schowroom

Proskauer Straße 24

10247 Berlin

mail@kiezbett.com

www.kiezbett.com

+49 (0) 30 - 24 03 22 64

info@kiezbett.com